

Réservoir arrière cabine "VERTICAL" et kit de montage relatif

Kit de montage 135903BSRX4

Dans un souci constant d'amélioration de la qualité de nos produits et de leur adaptation aux équipements techniques des gammes de véhicules industriels, nous vous informons que le kit d'assemblage de réservoir de la série VERTICAL a été amélioré par la création d'un nouveau support. Ces modifications ont nécessité la création d'un nouveau code de commande.

EST (135903BSRX0)		DEVIENT (135903BSRX4)	
SEZIONE A-A		SEZIONE A-A	
Pièces détachées			
R1		538200B52X1	Sangle en acier inoxydable pour réservoir
R2		50620001005	Protection par bande en acier inoxydable antivibrations en PVC
R3		50620500301	Support anti vibration
R4		538205BSRG0	Plaque de montage
R5		13590105027	Kit de vis et écrous
R1		538200B52X1	Sangle en acier inoxydable pour réservoir
R2		50620001005	Protection par bande en acier inoxydable antivibrations en PVC
R3		50620500301	Support anti vibration
R4		538205BSRG2	Plaque de montage
R5		13590105027	Kit de vis et écrous

Réservoir "VERTICAL"



Réservoirs montés à l'arrière avec double aspiration Famille VERTICAL

Nous avons le plaisir de vous informer que notre gamme de réservoirs rétrocabines s'est enrichie d'une version à double aspiration.

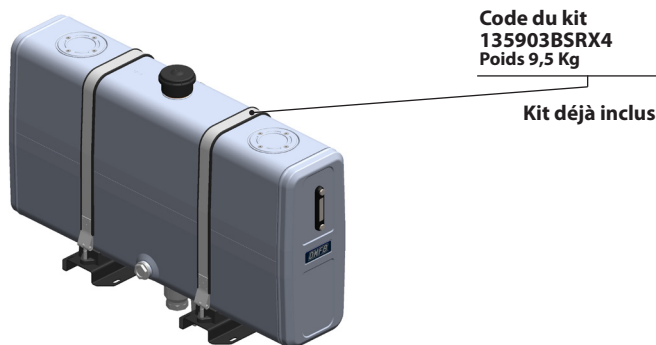

ALUMINIUM		
Capacité nominale	Réf. article	Poids
		Kg
180	V2ARBS11522	40
200	V2ARBS12521	41
250	V2ARBS15021	44

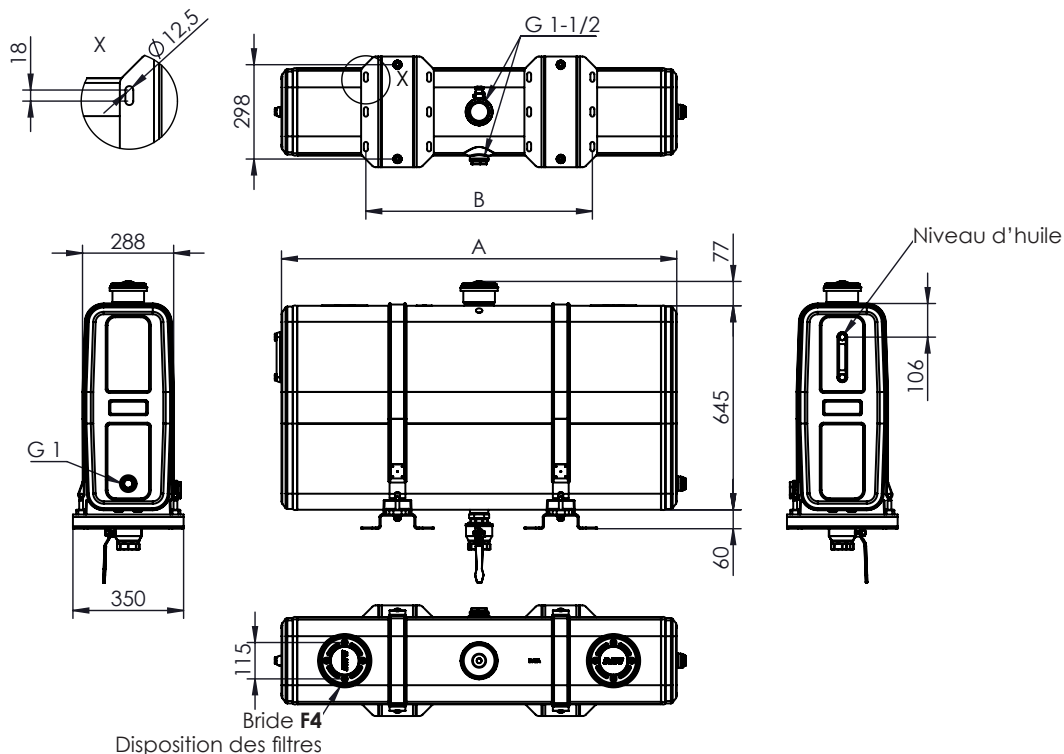

	A mm	(recommandé) B mm	Capacité de l'indicateur de niveau minimum	Capacité maximale de l'indicateur de niveau
180	1150	700	132 litres	157 litres
200	1250	720	143 litres	170 litres
250	1500	820	172 litres	205 litres

Notre service technico-commercial est à votre disposition pour toutes informations complémentaires.